

# T.E.C.

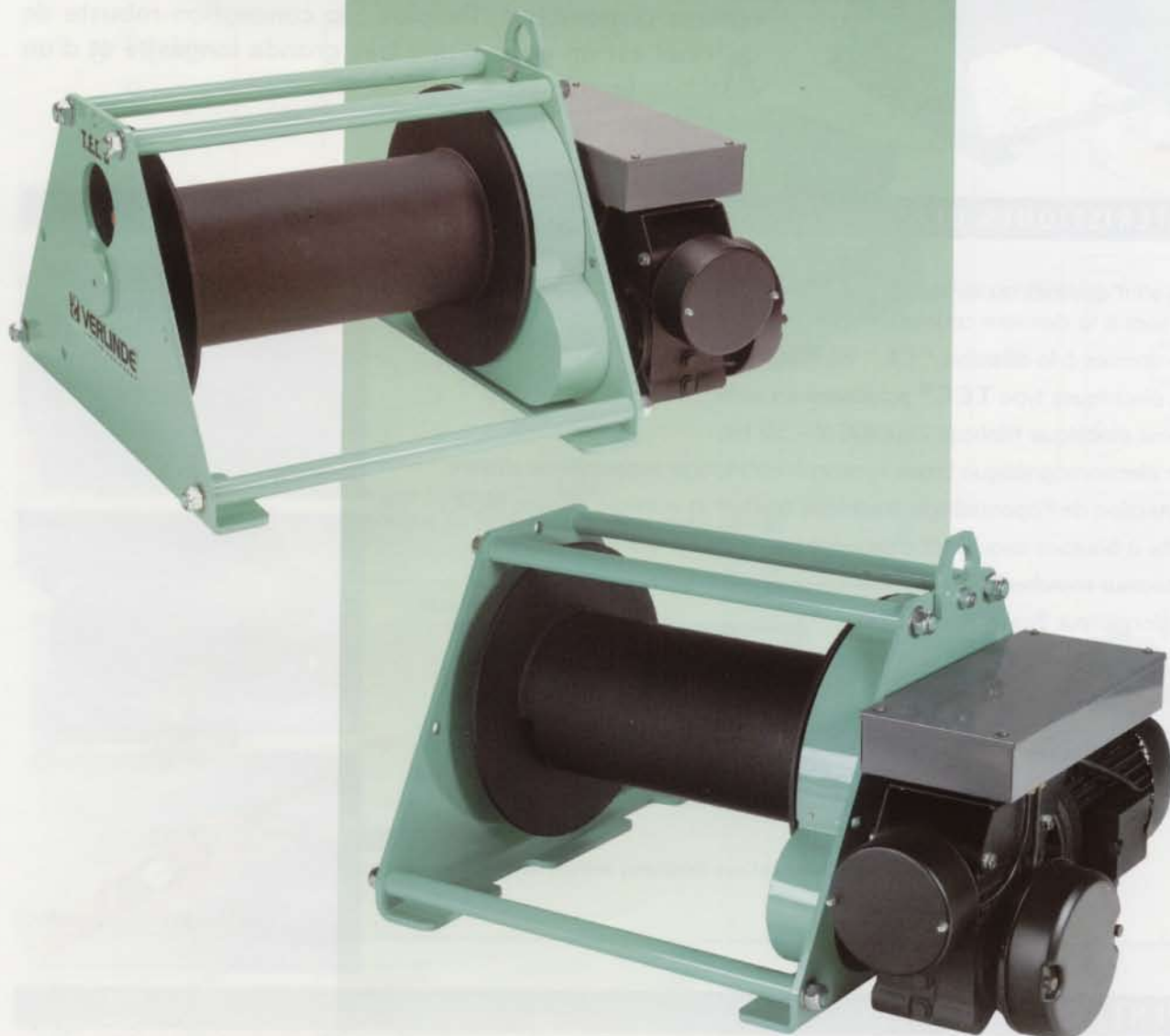

**Treuil électrique T.E.C.  
pour charge de 300 à 7 500 kg**



 **VERLINDE**  
LIFTING EQUIPMENT

# T.E.C.<sup>®</sup>

## Treuil électrique pour charge de 300 à 7 500 kg



Cette gamme de treuils électriques d'emploi universel pour le levage et la traction s'adaptera parfaitement à tous vos besoins (large gamme de charge, nombreuses options disponibles). De plus, la conception robuste de ce treuil est un gage d'une très grande longévité et d'un entretien limité.

### CARACTÉRISTIQUES GÉNÉRALES

Ces treuils sont destinés au levage des charges de 300 kg à 7 500 kg (les forces indiquées sont à la dernière couche).

Ils sont conformes à la directive "CE" 98/37/CE.

Les treuils électriques type T.E.C.<sup>®</sup> proposent en série:

- Un moteur électrique triphasé 230/400 V – 50 Hz.
- Un frein électromagnétique basse tension à rattrapage automatique d'usure.
- Une protection de l'appareillage électrique (coffret et moteur) de type IP54.
- Une boîte à boutons avec arrêt d'urgence sur câble spiralé de 3 mètres.
- Un contacteur marche/arrêt.
- Un transformateur Basse Tension 24V.
- Un disjoncteur thermique.
- Une réduction primaire par réducteur à bain d'huile.
- Une réduction secondaire par engrenages sous capot (sauf T.E.C.<sup>®</sup> 1).
- Un châssis à construction modulaire et évolutive permettant par exemple de multiple direction pour la sortie de câble du tambour.



### EQUIPEMENTS OPTIONNELS

Les treuils électriques type T.E.C.<sup>®</sup> peuvent être équipés des options électriques, mécaniques ou protections suivantes :

Châssis et cadre tubulaire de protection pour utilisation en chantier

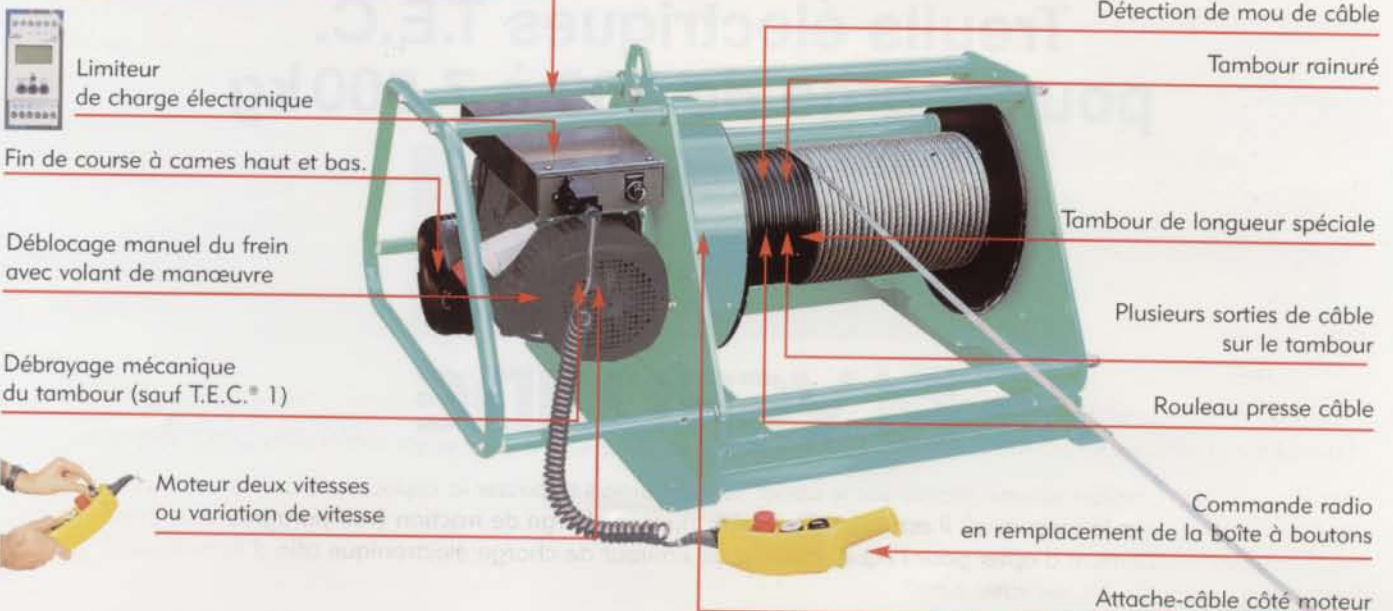

# T.E.C.<sup>®</sup>

## Treuil électrique pour charge de 300 à 7 500 kg

### POSITIONS DU TREUIL - SORTIES DE CÂBLES - UTILISATIONS

Le treuil peut être fixé soit au sol (Position A), soit en applique murale (Positions B et D), ou encore au plafond (Position C). La position A est standard. Les autres positions (B-C-D) doivent être précisées à la commande.



Il est possible d'obtenir des sorties sur une plage de 0 à 360°. Le câble peut être fixé à droite ou à gauche du tambour suivant la sortie désirée.

### Sorties de câbles

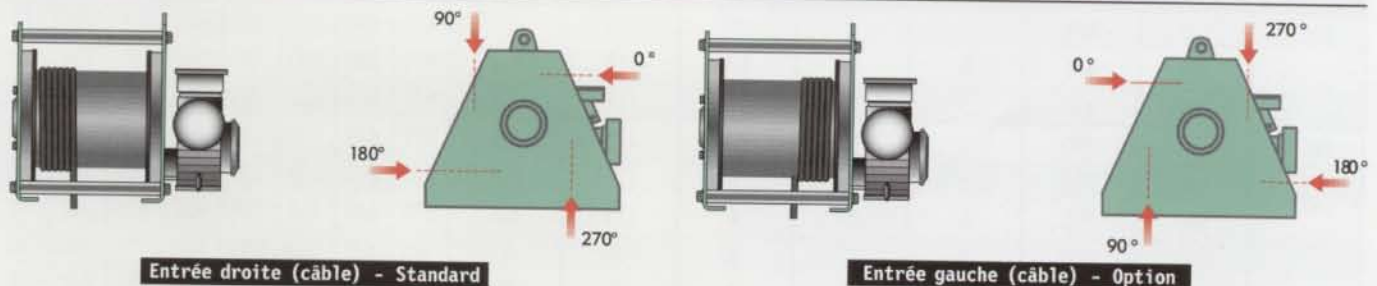

Exemples d'angles de sorties possibles sur la première couche.

### Exemples d'utilisation

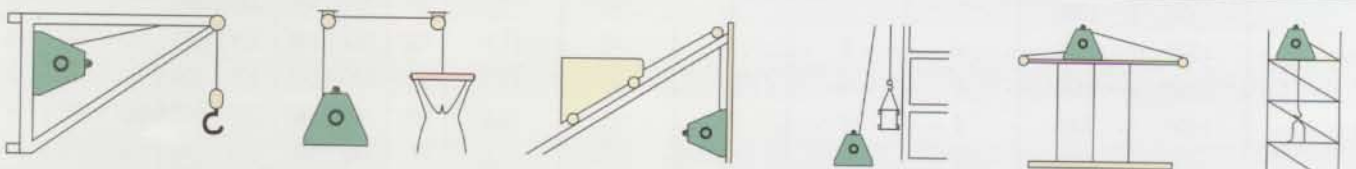

### PRÉCAUTIONS D'UTILISATION

Les treuils électriques type T.E.C.<sup>®</sup> ont été conçus pour répondre à toutes les exigences du levage ou de la traction. Ce type de treuil peut être utilisé soit en "fonction levage", avec toutes les sécurités dues aux normes en vigueur, soit en "fonction traction" ou "halage".

**Important !** : Il doit toujours rester 3 tours de câble enroulé sur le tambour en fin de course.

### Conditions pour l'utilisation des treuils en halage ou en traction.

Conditions optimales de roulement: le calcul de la charge possible à tracter est aléatoire suivant les conditions du mobile, à savoir les paramètres suivants :

- Roues montées sur roulement à bille ou pas.
- Diamètre des roues (plus le diamètre est grand, plus l'effort diminue).
- La matière des roues influence le coefficient de roulement (rail, asphalte, béton ou sable) et la pente s'il y a lieu.

Lors d'une traction, l'effort moteur réalisé sur le câble ne doit jamais dépasser la capacité de charge nominale du treuil de levage. Dans la mesure où il est très difficile d'évaluer la charge de traction (voir paragraphe ci-dessus), nous vous conseillons fortement d'opter pour l'équipement d'un limiteur de charge électronique afin d'éviter tous dommages irréversibles sur votre treuil.

## Treuil électrique pour charge de 300 à 7 500 kg

### ENCOMBREMENTS - CARACTÉRISTIQUES TECHNIQUES

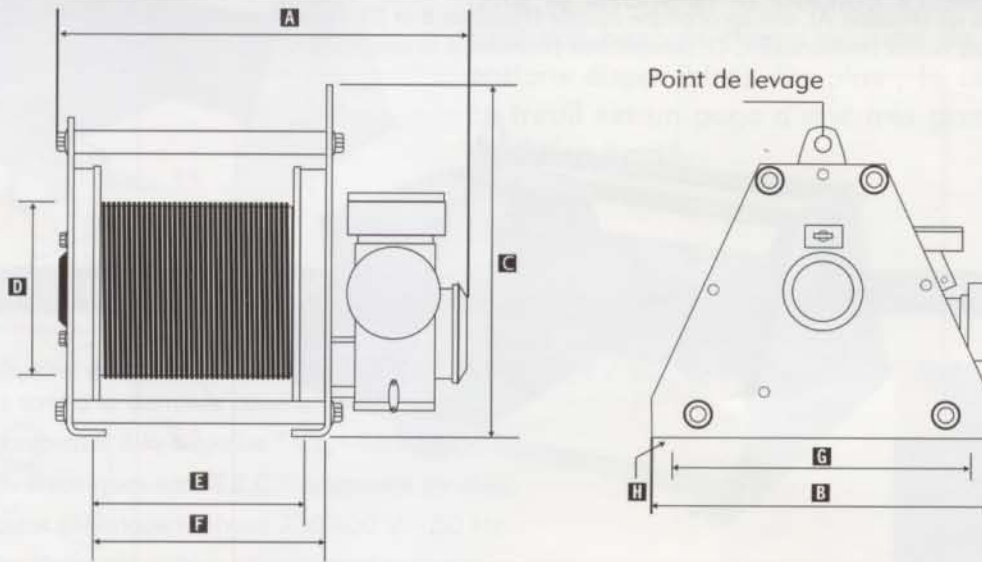

Type	Force en levage à la dernière couche (kg)	Force en levage à la première couche (kg)	Nombre de couches	Vitesse m/mn	Moteur (kW)	Capacité câble maxi (m)	Diamètre câble	A	B	C	Ø D	E	F	G	Ø H
TEC 1	300	410	5	10	1,1	115	4,3	675	610	350	89	300	304	260	13
	300	410	5	15	1,5	115	4,3	675	530	350	89	300	304	260	13
	300	410	5	20	2,2	115	4,3	675	570	350	89	300	304	260	13
TEC 2	600	790	5	10	2,2	170	6,8	875	640	510	159	400	476	460	18
	600	790	5	15	3	170	6,8	875	640	510	159	400	476	460	18
	600	790	5	20	4	170	6,8	875	640	510	159	400	476	460	18
	960	1320	5	10	3	150	8	875	640	510	159	400	476	460	18
	960	1320	5	15	4	150	8	875	640	510	159	400	476	460	18
	960	1320	5	20	5,5	150	8	875	640	510	159	400	476	460	18
TEC 3	1000	1300	5	10	3	230	9	985	742	545	229	500	561	570	18
	1000	1300	5	15	4	230	9	985	742	545	229	500	561	570	18
	1300	1670	4	8	3	145	11,5	985	742	545	229	500	561	570	18
	1300	1670	4	16	5,5	145	11,5	985	742	545	229	500	561	570	18
	1600	2050	4	7	3	145	11,5	985	742	545	229	500	561	570	18
	1600	2050	4	12	5,5	145	11,5	985	742	545	229	500	561	570	18
TEC 4	2000	2400	4	6	3	235	11,5	1210	1020	880	324	600	714	820	22
	2000	2400	4	10	4	235	11,5	1210	1020	880	324	600	714	820	22
	2600	3200	4	5	3	215	13	1210	1020	880	324	600	714	820	22
	2600	3200	4	9	5,5	215	13	1210	1020	880	324	600	714	820	22
	3300	4220	4	4	3	180	15,8	1210	1020	880	324	600	714	820	22
	3300	4220	4	7	5,5	180	15,8	1210	1020	880	324	600	714	820	22
	3300	4220	4	10	5,5	180	15,8	1210	1020	880	324	600	714	820	22
TEC 5	5000	6400	4	2	2,2	240	18	1480	1000	920	368	800	893	760	27
	5000	6400	4	5	5,5	240	18	1480	1000	920	368	800	893	760	27
TEC 6	5000	6400	4	10	11	240	18	1490	1270	920	368	800	893	760	27
	7500	9500	4	4	7,5	240	22	1510	1200	1120	445	800	914	500/1000	27